

# Cortadoras semiautomáticas con cuadros

## PICO



- ✓ Tamaño reducido
- ✓ De sobremesa o con pie
- ✓ Palanca con tracción progresiva para optimizar el esfuerzo
- ✓ Ergonomía mejorada gracias a la carga frontal

Hasta 200 rebanadas/hora

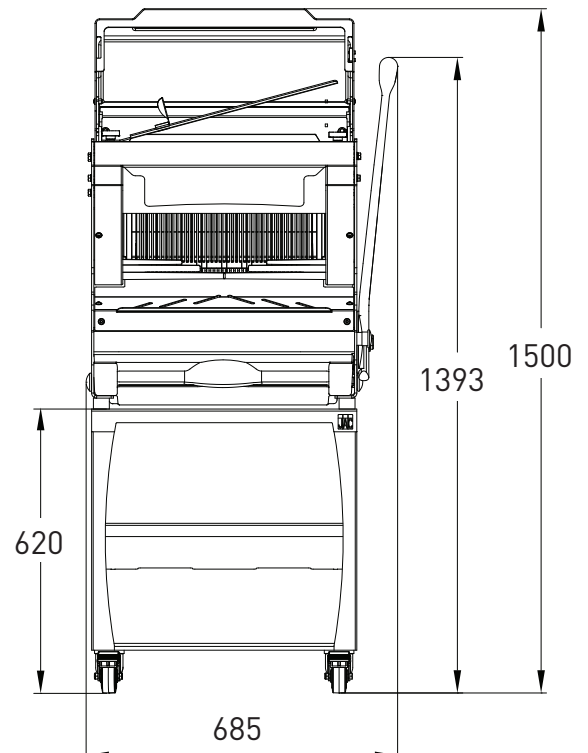
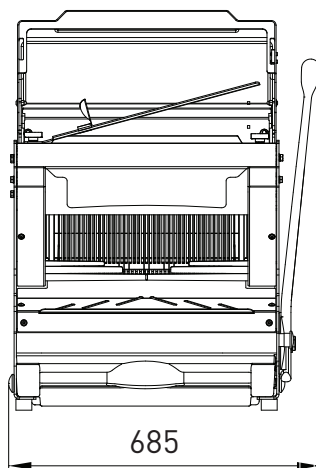
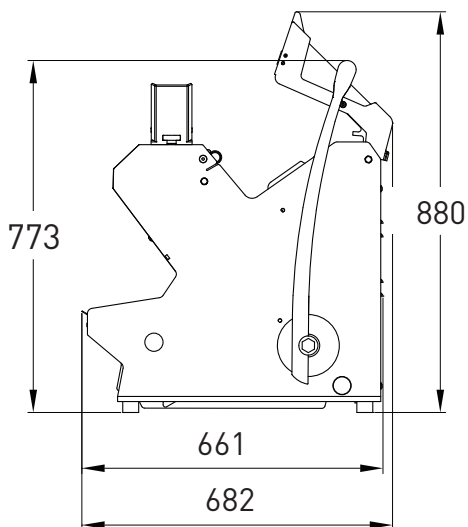

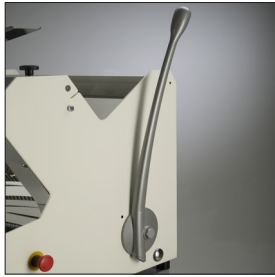

**Palanca con tracción progresiva**  
Permite optimizar el esfuerzo.

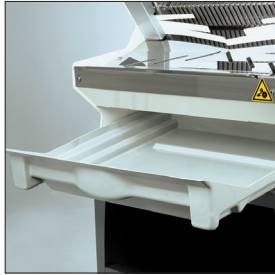

**Depósito para migas extraíble**  
Ligero y accesible por el frontal.  
Capacidad: 7 l.



**JAC FLAPS**  
Permiten mantener de manera óptima el pan a la salida de la máquina, siendo así mucho más fácil cogerlo.

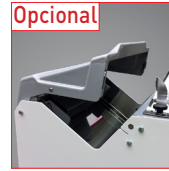

Opcional

**Tapa de seguridad trasera**  
Accionando la palanca, se cierra al iniciarse el corte.



Opcional

**Tapa de seguridad delantera**  
Si se abre durante el proceso de corte, la máquina se detiene.



Opcional

**Zócalo con ruedas, dos con freno**  
Ofrece espacio de almacenaje y movilidad.



**Tipo disponible Sistema «M»**

Sistema de lubricación micronizado de las cuchillas para el corte de pan con un alto contenido en centeno o miga pegajosa. Desarrollado por JAC, garantiza un consumo mínimo (120 ml/1000 panes) y una limpieza constante del corte.

CARACTERÍSTICAS	PICO 450	PICO 450M 
Dim. máx. del pan (Lxlxh) en cm sin tapa	44 x 30 x 18	44 x 29 x 18
Dim. máx. del pan (Lxlxh) en cm con tapa	44 x 26 x 16	44 x 26 x 16
Potencia motor en kW	0,49	1,5
Peso neto en kg	105	115
Tipo de cuchilla y dimensiones en mm	Acero 13 x 0,5	Teflón 13 x 0,5

A ELECCIÓN	PICO 450	PICO 450M 
Grosor de la rebanada en mm	9 - 18	9 - 12
Altura del empujador	Extra baja (50 mm) Baja (80 mm) Alta (100 mm)	Misch (80 mm)
Tipo de motor	230 V mono 230 V trifásico 400 V trifásico	400 V trifásico
Selección de colores estándares*	•	•

OPCIONES	PICO 450	PICO 450M 
Motor reforzado	•	
Zócalo con ruedas, dos con freno	•	•
Tapa de seguridad trasera	•	•
Tapa de seguridad delantera y trasera	•	
Doble rebanada	•	
Color especial	•	•
Cuchillas especiales	•	

\*COLORES ESTÁNDARES

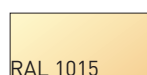

RAL 1015

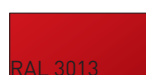

RAL 3013

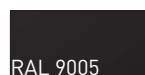

RAL 9005

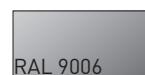

RAL 9006

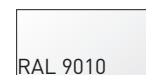

RAL 9010